

Helsingin kaupungin virkiselvityksen kauppaliiketoimisto
Helsingfors stads fastighetskontors stadsplaningsavdelning

1:10000
Tasokoordinaattisto Helsingin kaupungin virkiselvityksen
Plankoordinatssystemet Helsingfors stads lokala koordinatssystem
Kortkoordinatssystemet NN

aluet/område: Kari Pii
Karttoimisto: 12/2011
Kartan nimi: YOS II
Pääskartan nimi: 128/1999
Kartan nimi: 128/1999
Kartan nimi: 128/1999

no/nr: 58/11
19.12.2011
dpl/ins/dp/ins/128/1999 8 91

YHDISTELMÄ ASEMAKAAVOISTA,
JOTKA ASEMAKAAVAN MUUTOS NRO 7930
VOIMAANTULLESSAAN KUMOAA.

SAMMANSTÄLLNING AV DE
DETALJPLANER SOM UPPHÄVS
DÅ DETALJPLANEÄNDRINGEN
NR 7930 TRÄDER I KRAFT.

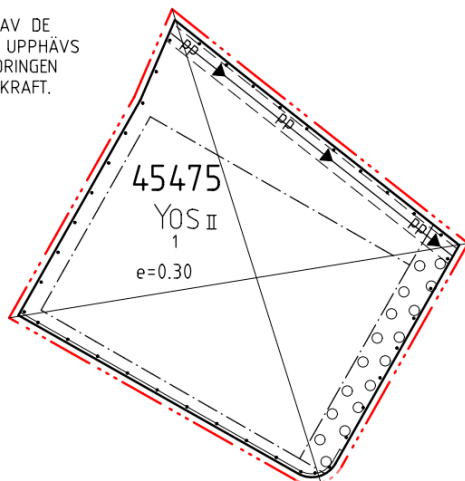

- ASEMAKAAVAMERKINNÄT JA MÄÄRÄYKSET**
- AYS-1**
Vanhemman väestön hoiva-asuntojen korttelialue. Alueelle saa sijoittaa myös asumiselle tarpeelliset yhteistilat.
- 2 m kaava-alueen ulkopuolella oleva viiva.
- Korttelin ja korttelinosan raja.
- 45475**
Korttelin numero.
- 1**
Ohjeellisen tontin numero.
- II**
Roomalainen numero osoittaa rakennusten suurimman sallitun kerrosluvun.
- 5200**
Rakennusoikeus kerrosneliömetreinä.
- +13.6
Räystään ylin korkeusasema. Katon kaltevuus saa olla enintään 1:6. Näin määritellyn pulpettikaton lappeen saavat ylittää vain tekniset tilat enintään 60 cm:llä.
- Rakennusala.
- Istutettava alueen osa, jolla on oltava myös puita ja pensaita ja jolle saa sijoittaa myös oleskelualueet ja pihakäytävät.
- Puurivi.
- Yleiselle jalankululle ja pyöräilylle varattu tontin osa.
- Ohjeellisesti rajattu pysäköintialue, jolle tulee sijoittaa kaikki 23 ohjeellisen tontin 1 autopaikkaa.
- Maanalaista johtoa varten varattu alueen osa.
- Pääasiallisen julkisivumateriaalin on oltava tiili ja julkisivujen pääasiallisen värisävyn vaalea.
- Tälle kaava-alueelle on korttelialueelle laadittava erillinen tonttijako.
- DETAJPLANEBETECKNINGAR OCH BESTÄMMELSER**
- Kvartersområde för omsorgsbostäder för äldre befolkning. På området får placeras också de för boendet behövliga gemensamma utrymna.
- Linje 2 m utanför planområdets gräns.
- Kvarters- och kvartersdelsgräns.
- Kvartersnummer.
- Nummer för riktgivande tomt.
- Romersk siffra anger största tillåtna antal våningar i byggnader.
- Byggnadsrätt i kvadratmeter våningsyta.
- Takfotens högsta höjd. Takets lutning får vara högst 1:6. Pulpettakets fall, som är bestämd på detta sätt, får överskridas endast av tekniska utrymnen med högst 60 cm.
- Byggnadsyta.
- Del av område som ska planteras, och där det ska finnas också träd och buskar. På tomtdelen får också utevistelseområdena och gångarna placeras.
- Trädrad.
- För allmän gång- och cykeltrafik reserverad del av tomt.
- Instruktivt avgränsad parkeringsplats, där alla 23 bilplatser på den riktgivande tomten 1 ska placeras.
- För underjordisk ledning reserverad del av område.
- Det huvudsakliga fasadmaterialet ska vara tegel och fasadernas huvudsakliga färgnyans ljus.
- På detta planområde skall en separat tomtindelning utarbetas för kvartersområdet.

**HELSINKI
HELSINGFORS**

45.kaupunginos Vartiokylä
Vartiokylä
Kortteli 45475 tontti 1

Asemakaavan muutos 1:1000

45 stadsdelen Botby
Botbyåsen
Kvarteret 45475 tomten 1

Detaljplaneändring 1:1000

HELSINGIN KAUPUNKISUUNNITTELUVIRASTO ASEMAKAAVAOSASTO HELSINGFORS STADSPLANERINGSKONTOR DETALJPLANEÄNDRINGEN		12139
KSLK	PIIRUSTUS	
STPLN	RITNING	
NAHTÄVÄNÄ	PAIVÄYS	11.9.2012
TILL PÅSEENDE	DATUM	
MUUTETTU	LAATINUT	Kari Pii
ÄNDRAD	UPPELJORD AV	
	PIRTÄNTY	Leena Typpö
	RITAD AV	
HYVÄKSYTTY		
GODKÄND		
TULLUT VOIMAAN		
TRÄTT I KRAFT		
	ASEMAKAAVAPÄÄLLIKKO STADSPLANECHEF	OLAVI VELTHEIM