

HELSINGIN UUDET TYYPPIPIIRUSTUKSET 2014

BUSSIPYSÄKIT

Mitä uutta?

- Pysäkeissä ei ole enää ratkaisuja eri esteettömyystasoille
- Pysäkkisyvennyksissä odotustilan reunatuen korkeus on 16 tai 12 cm
- Odotustilan syvyyttä on kasvatettu:
tavoitemitta 3,44 m (minimi 3,16 cm)
- Bussin etuoven kohta osoitetaan 30 cm leveällä noppakiviraidalla
- Suojakaiteita voidaan käyttää pysäkkikatoksen molemmissa päissä kun odotustila rajautuu pyörätiehen

Vähän mallia Ruotsista



Mitä uutta?

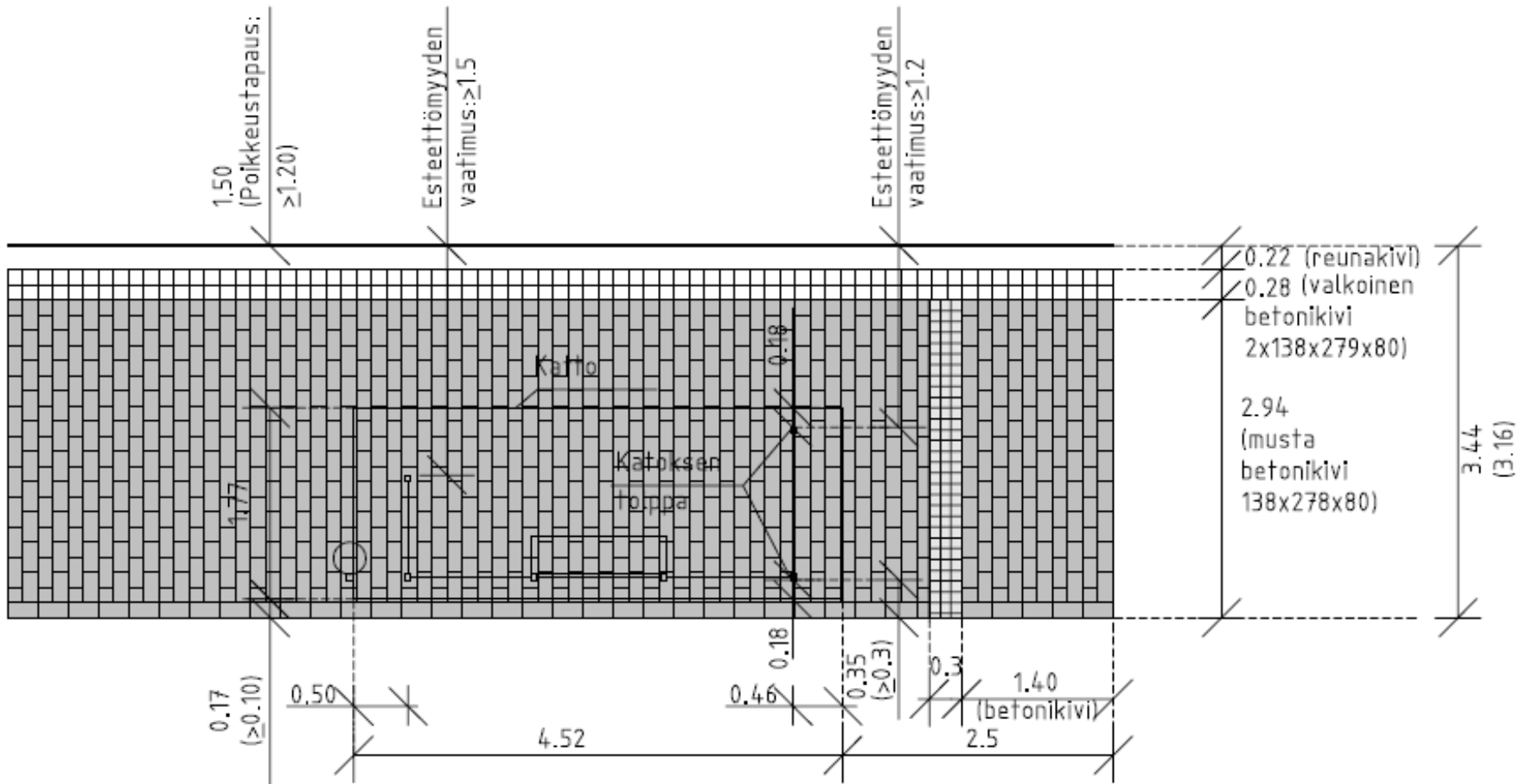

Pysäkkisyvennykset

PERIAATEKUVA 1.

PYSÄKKISYVENNYS (EROTETTU JK JA PP)

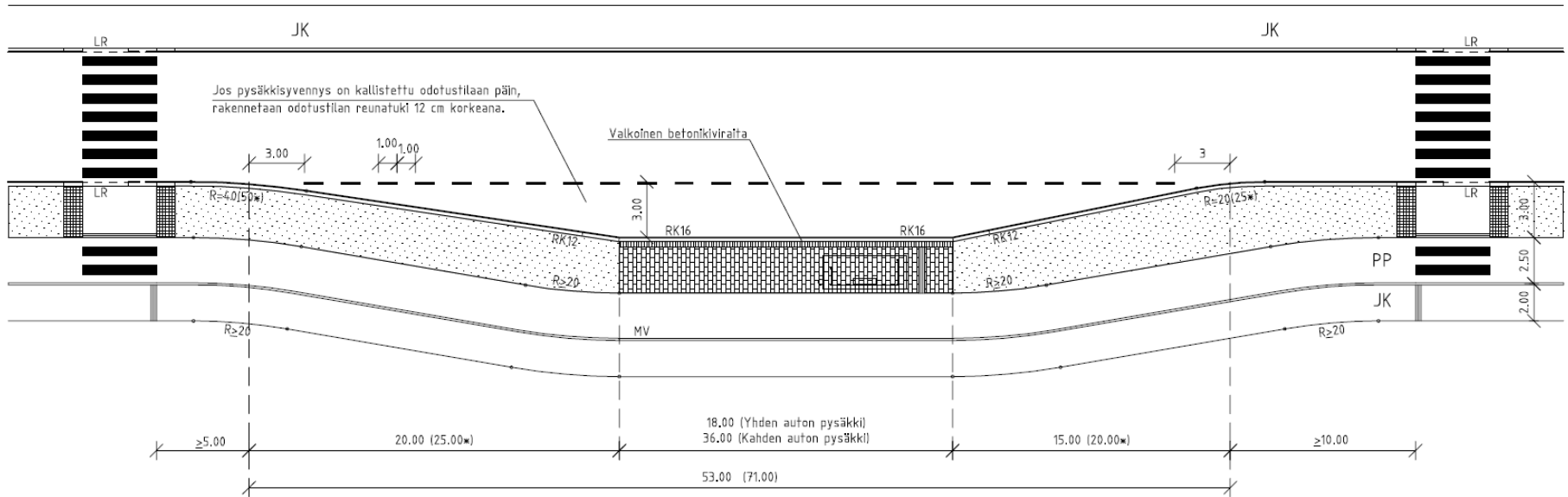

Pysäkkisyvennykset

Jos pysäkkisyvennys on kallistettu odotustilaan päin, rakennetaan odotustilan reunatuki 12 cm korkeana.

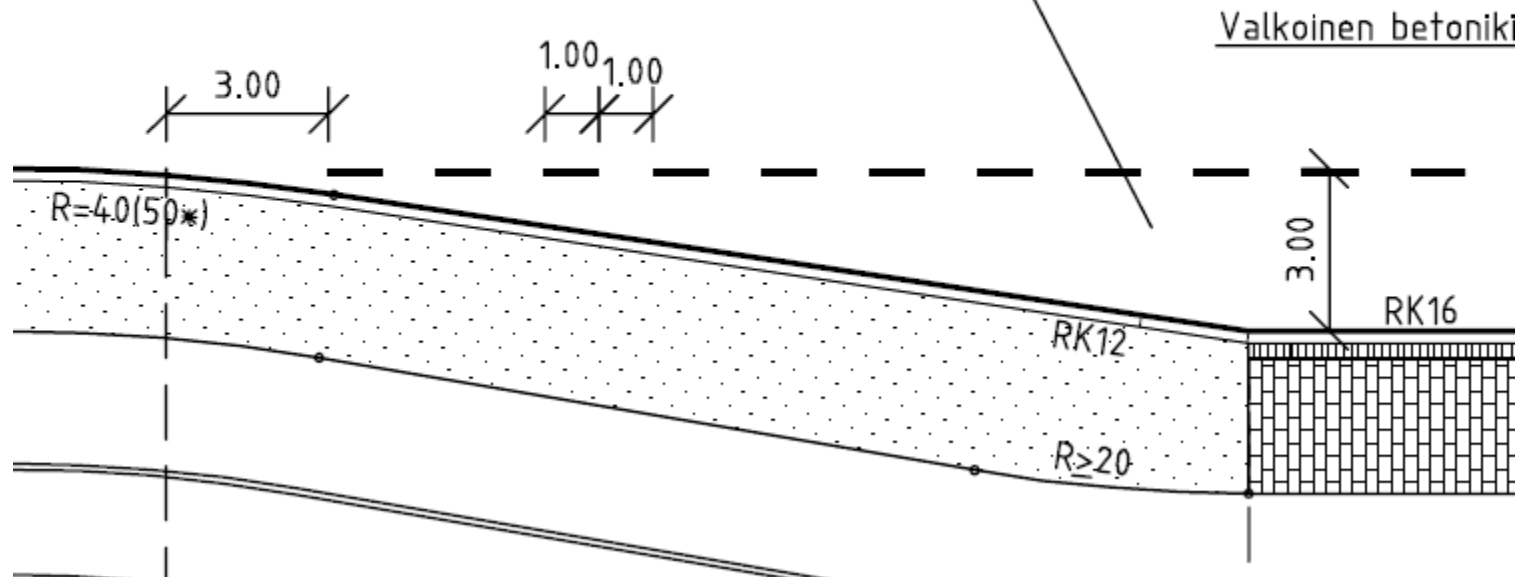

Pysäkkisyvennykset

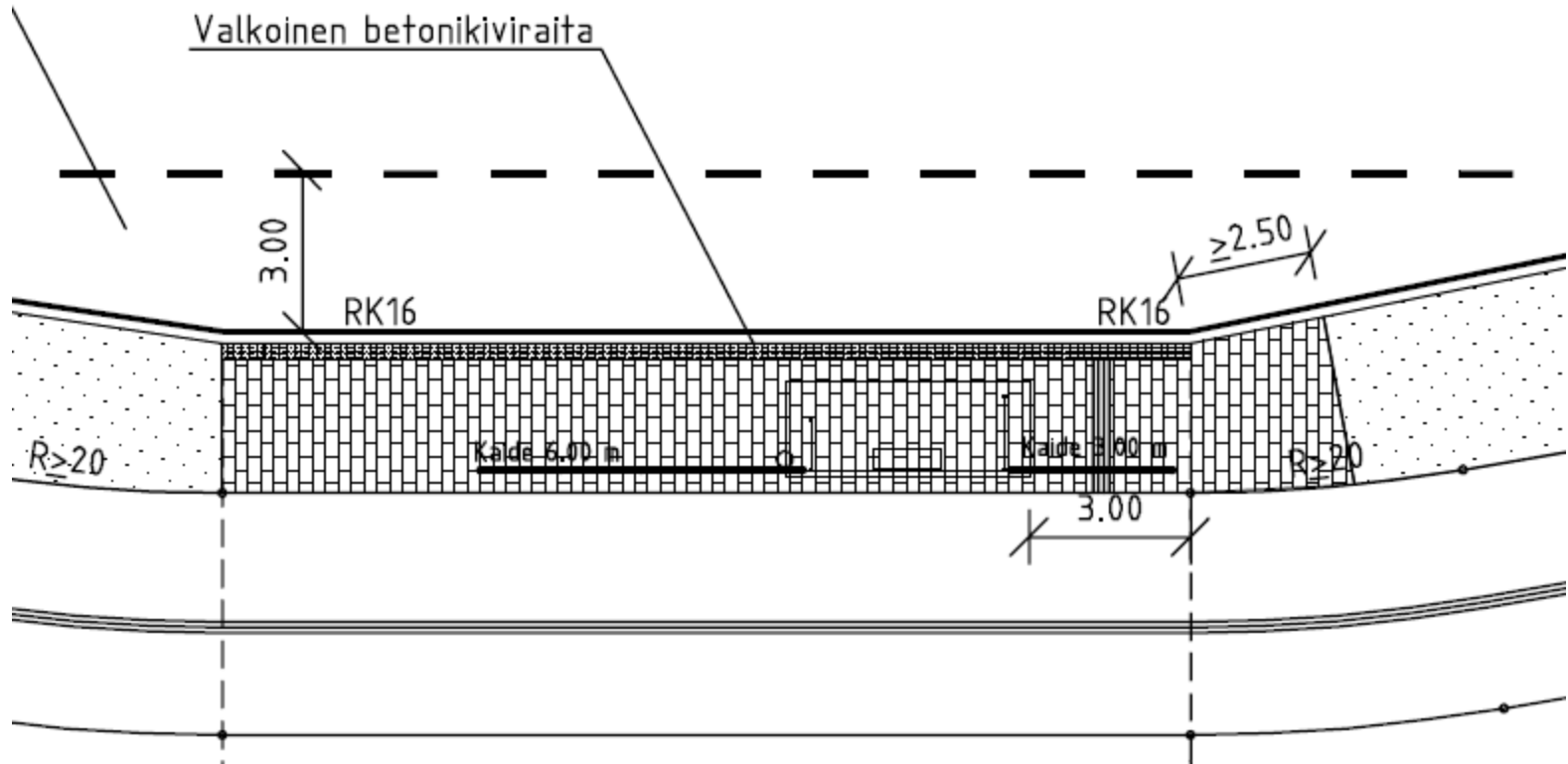

Pysäkkisyvennykset

PERIAATEKUVA 3.
PYSÄKKISYVENNYS JK:N TAKANA

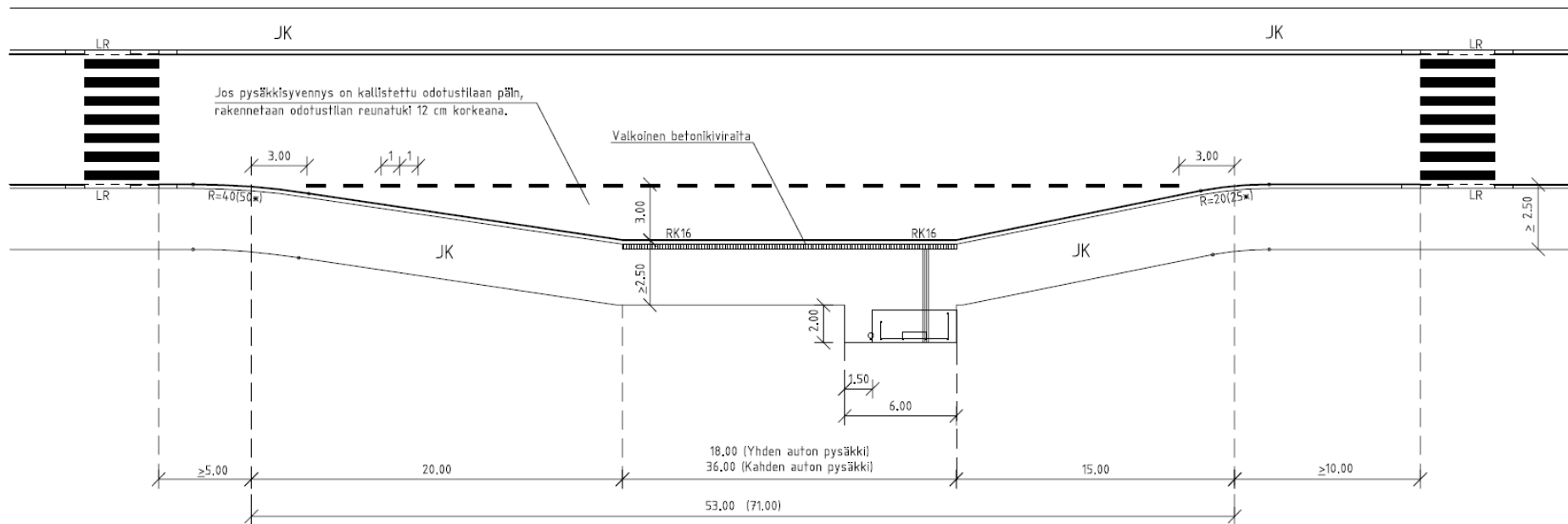

Pysäkkisyvennykset

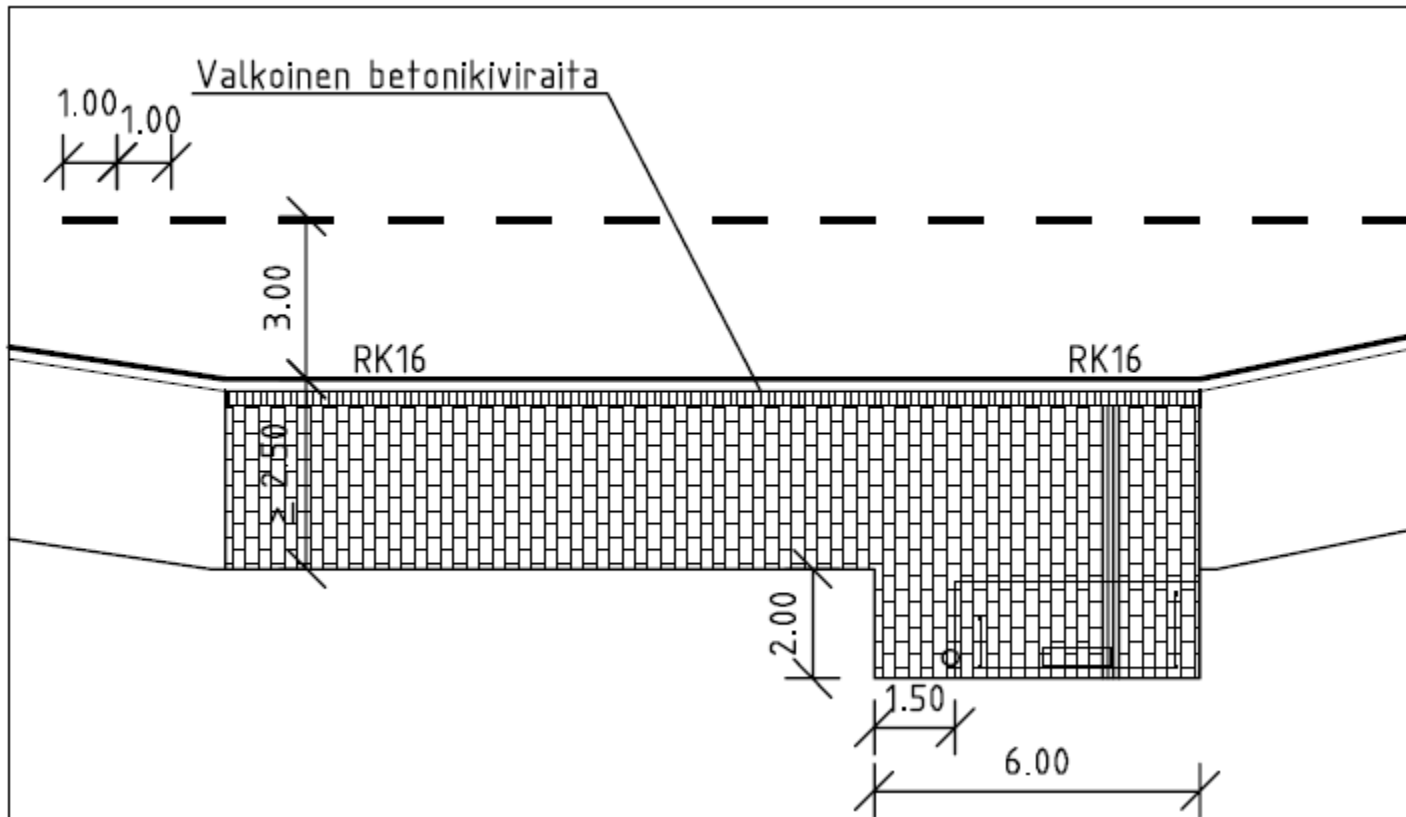

Ajoratapysäkit

1a Ajoratapysäkki (erotettu JK + PP) Suojatien sijoitus

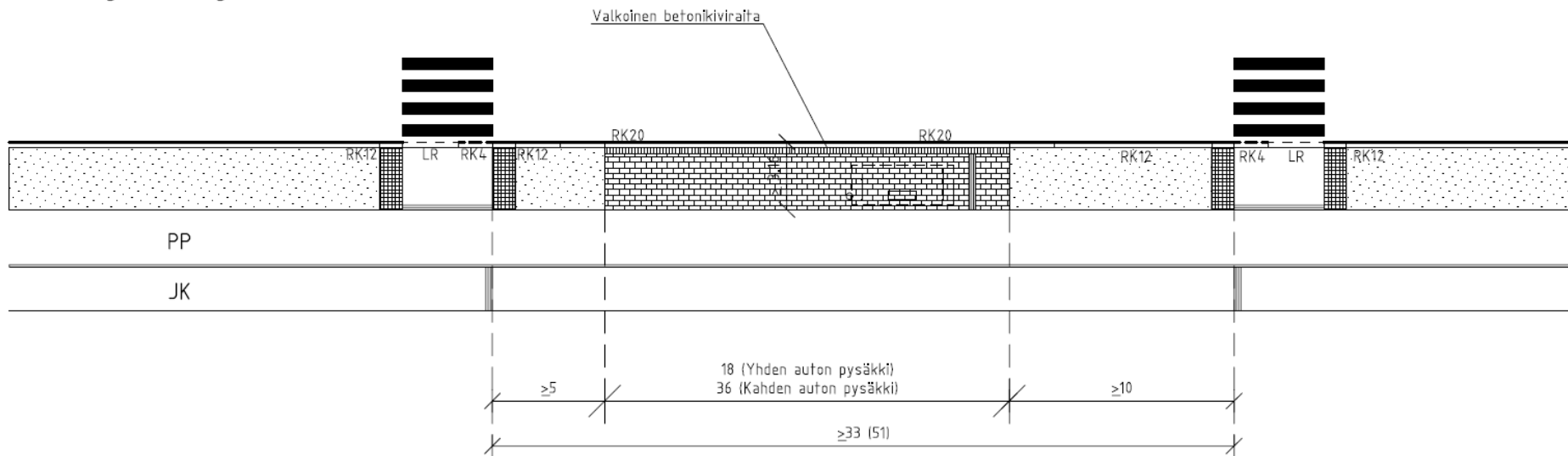

Ajoratapysäkit

1c Ajoratapysäkki (JK)

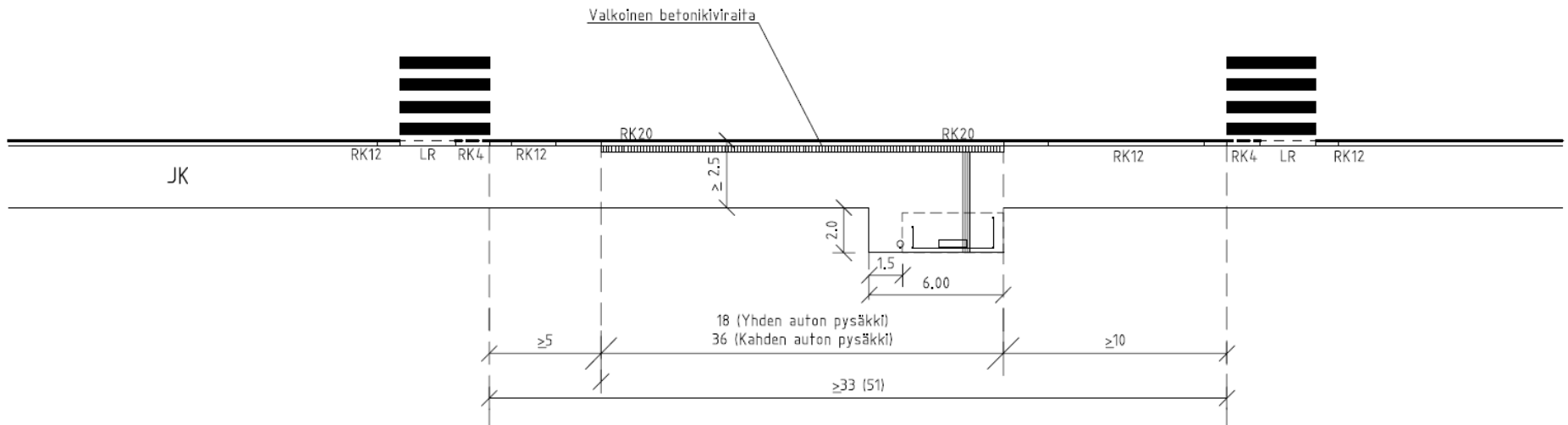

Ajoratapysäkit

1b Ajoratapysäkki (erotettu JK + PP) Pysäköintipaikkojen sijoitus

